



# AUFSTEHSESSEL

Benutzerhandbuch und Garantien



401 Bridge Street Old Forge, PA 18518  
[www.goldentech.com](http://www.goldentech.com)

Liebe Kundin, lieber Kunde,

Sie haben einen Aufstehsessel von Golden Technologies erworben und wir danken Ihnen für Ihre Wahl und das Vertrauen, das Sie unseren Produkten entgegenbringen. Alle unsere Sessel werden in Old Forge, Pennsylvania (USA) produziert.

Wir haben alle Komponenten mit besonderer Sorgfalt und unter Berücksichtigung hoher Qualitätsstandards ausgewählt, um Ihnen eine größtmögliche Zufriedenheit bei der Bedienung gewährleisten zu können. Wir wünschen Ihnen, dass Sie viele Jahre vom Komfort und den Funktionen Ihres Aufstehsessels von Golden Technologies profitieren.

Nehmen Sie sich Zeit, um dieses Handbuch durchzulesen und sich mit Ihrem Sessel und dessen Garantie vertraut zu machen. Kontaktieren Sie für alle weiteren Informationen rehashop. Kostenlose **Hotline: 0800 888 90 80, E-Mail: info@rehashop.de**

**SICHERHEIT:** Dieser Aufstehsessel soll Ihnen dabei helfen sicher aufzustehen. Kinder sollten den Sessel nicht ohne Aufsicht eines Erwachsenen bedienen. Wenn Sie den Aufstehsessel nicht benutzen, sollte dieser in Sitzposition eingestellt bleiben.

Wir danken Ihnen, dass Sie sich für den Kauf eines Sessels von Golden Technologies entschieden haben!



**Freundliche Grüße**



**Richard Golden**

*Chief Executive Officer*

**Inhaltsverzeichnis**

**Seite**

1. Einführung .....	4
2. Bestimmungsgemäßer Gebrauch .....	4
3. Sicherheitshinweise .....	6
4. Produktmaße und Spezifikationen .....	11
5. Aufbauanleitung .....	9
6. Einstellung der Handgriffe .....	14
7. Bedienung und Einstellung der Bremsen .....	16
8. Instandhaltung .....	29
9. Wartungsplan .....	29
10. Garantie .....	29

## Sicherheitshinweise

Die folgenden Symbole werden in diesem Handbuch und/oder auf dem Sessel verwendet, um Warnungen und wichtige Sicherheitsinformationen zu kennzeichnen. Lesen Sie dieses Handbuch daher sorgfältig durch. Vergewissern Sie sich, dass Sie diese verstanden haben, bevor Sie den Sessel benutzen. Entfernen Sie diese Angaben nicht vom Stuhl.



### ACHTUNG!

Informiert Sie über eine gefährliche Situation, die zum Tod oder zu schweren Verletzungen führen kann, wenn sie nicht vermieden wird. Dieses Symbol wird mit einem Ausrufezeichen in einem gelben Dreieck dargestellt.



### OBLIGATORISCH!

Die Nichtbeachtung einer vorgeschriebenen Anweisung kann zu Verletzungen und/oder Schäden am Sessel führen. Dieses Symbol wird durch ein weißes Quadrat in einem blauen Kreis dargestellt.



### VERBOTEN!

Kennzeichnet eine Aktion, die unter keinen Umständen ausgeführt werden sollte. Die Nichtbeachtung einer verbotenen Anweisung kann zu Verletzungen und/oder Schäden am Sessel führen. Dieses Symbol wird durch einen Schrägstrich in einem roten Kreis dargestellt.

## Sicherheitssymbole



LESEN SIE DIESES HANDBUCH  
SORGFÄLTIG



GEFAHR DES EINKLEMMENS  
ODER QUETSCHEN



QUETSCHGEFAHR DES TRA-  
FOS TRANSFORMATORS



BRANDGEFAHR



RISIKO FÜR KINDER



RISIKO FÜR HAUSTIERE



STURZ-/FALL-RISIKO



KIPPGEFAHR FÜR KINDER  
UND HAUSTIERE



NUR IN INNENRÄUMEN VERWENDEN



NICHT RAUCHEN



ÜBERSPANNUNGS-RISIKO



NICHT IM HAUSMÜLL ENTSORGEN



SIE BENÖTIGEN 2 STÜCK 9 VOLT BATTERIE

**Lesen Sie dieses Handbuch, bevor Sie den Sessel zusammenbauen und verwenden.**

Ihr Sessel wurde mit großer Sorgfalt entwickelt und produziert. Unsere Produkte zeichnen sich durch eine maximale Unterstützung sowie eine dauerhafte Zuverlässigkeit aus und dienen nachhaltig Ihrem Komfort sowie Ihrer Sicherheit. Golden Technologies überprüft und testet jeden Aufstehsessel vor dem Versand.



Bitte nutzen Sie Ihren Sessel mit großer Sorgfalt im Hinblick auf Ihre Sicherheit sowie die Ihrer Mitmenschen. Die folgenden Anweisungen sind Grundsätze für den sicheren Umgang mit dem Aufstehsessel.

Bitte packen Sie Ihren Sessel mit Sorgfalt aus, um Beschädigungen am Produkt zu vermeiden. Entsorgen Sie alle Kunststoffverpackungen und -abdeckungen sorgfältig, da diese eine Erstickungsgefahr für Kleinkinder darstellen können.

Lassen Sie kleine Kinder und Haustiere nicht unbeaufsichtigt in die Nähe des Sessels, während Sie diesen nutzen.



Die Fernbedienung muss ausgesteckt und für Kinder unzugänglich aufbewahrt werden, wenn diese nicht genutzt wird.

Lassen Sie sich nicht in den Sessel fallen, sondern setzen Sie sich kontrolliert hin. Dadurch vermeiden Sie Verletzungen sowie die Beschädigung des Aufstehsessels.



Lassen Sie niemanden auf Ihrem Schoß, der Beinstütze oder auf den Armlehnen des Sessels Platz nehmen. Der Aufstehsessel könnte umkippen und beschädigt werden und/oder Sie verletzen.

Halten Sie niemals Ihre Finger oder Hände zwischen den Sitz und die Armlehnen, wenn der Sessel benutzt wird sowie an die Stromversorgung angeschlossen ist.

Trennen Sie den Aufstehsessel unbedingt von der Stromversorgung, bevor Sie einen Gegenstand aus den Zwischenräumen oder unter dem Sessel hervorholen möchten.



Benutzen Sie den Aufstehsessel nicht, wenn sich eine Person, ein Haustier oder ein anderer Gegenstand, der den Betrieb des Sessels beeinträchtigen könnte, unter oder vor der Beinstütze und unter oder hinter dem Sessel befindet.

Stellen Sie kein Kind oder Haustier hinter den Sessel, wenn die Rückenlehne geneigt ist oder wird. Der Sessel kann umkippen. Stellen Sie sicher, dass der Sessel perfekt auf Ihre Körpergröße abgestimmt ist, bevor Sie diesen verwenden.



Rauchen Sie nicht, während Sie den Sessel benutzen - egal, ob Sie sitzen oder liegen.



Tauchen Sie keine elektrischen Komponenten des Sessels in Flüssigkeiten, um elektrische Gefahren zu vermeiden. Sprühen Sie keine Flüssigkeit auf die elektrischen Komponenten. Öffnen Sie niemals selbst elektrische Komponenten.



Die Garantie für die elektrischen Komponenten erlischt, wenn diese von einer Person, die nicht von Golden Technologies autorisiert wurde, geöffnet werden.

Stellen Sie sicher, dass der Sessel in einem ausreichenden Abstand von der Wand (oder einem anderen Hindernis) steht, damit der Aufstehsessel sicher benutzt werden kann. Der einzuhaltende Abstand ist für jeden Sessel spezifisch. Andernfalls kann der Sessel beschädigt werden und die Garantie erlischt.



Verwenden Sie kein Verlängerungskabel, um Ihren Sessel anzuschließen. Stellen Sie sicher, dass andere elektrische Geräte (z. B. elektrische Heizung etc.) und deren Anschlüsse einen ausreichenden Abstand haben, damit sie nicht mit dem Hebe Mechanismus in Berührung kommen und Sie sich keine Verbrennungen und/oder Verletzungen zuziehen.



Benutzen Sie den Sessel nicht unter dem Einfluss von „Betäubungsmitteln“ oder wenn Sie Medikamente einnehmen, die Ihre geistigen sowie körperlichen Fähigkeiten beeinträchtigen. Wenden Sie sich an Ihren Arzt, wenn Ihre medizinische Behandlung Ihre Fähigkeiten beeinträchtigen könnte, den Sessel sicher zu verwenden.



Fragen Sie Ihren Arzt bezüglich der Anwendung der Trendelenburg-Funktion.



Wenn Sie Ihren Sessel in die Mitte eines Raumes stellen, können Personen, die durch den Raum gehen, das Netzkabel berühren, sich beim Sturz verletzen und/oder das Netzteil beschädigen. Unsere Lithiumbatterie kann Ihnen dabei helfen, die Unfallgefahr zu vermeiden. Alternativ können Sie den Sessel in der Nähe einer Wand aufstellen und diesen an eine Steckdose anschließen.



Ein „Auslaufen“ der 9-V-Batterien kann den Transformator beschädigen. Überprüfen Sie die 2 Batterien regelmäßig und wechseln Sie diese gegebenenfalls aus. Lesen Sie weitere Anweisungen in diesem Handbuch.



Wenn der Nutzer des Sessels schläft oder bewusstlos ist und die Fernbedienung versehentlich betätigt wird, kann er vom Sessel rutschen.



Wenn Sie Probleme mit Ihrem Sessel haben, nutzen Sie ihn nicht mehr, bevor Sie das Problem analysiert haben. Wenden Sie sich rehashop.  
**Hotline: 0800 888 90 80, E-Mail: info@rehashop.de**



Wenn Ihr Körpergewicht die maximale Belastbarkeit Ihres Sessels überschreitet, kann der Sessel instabil werden und umkippen, was zu Verletzungen führen kann. Bitte beachten Sie daher stets das angegebene maximal zulässige Gewicht für Ihren Sessel.

## Aufstellen Ihres Aufstehsessels

Um den Transport zu erleichtern und Ihren Sessel währenddessen zu schützen, wird dieser in einem stabilen Karton mit demontierter Rückenlehne geliefert. Der Zusammenbau der Rückenlehne an die Sitzfläche wird einige Minuten in Anspruch nehmen. Bitte folgen Sie hierbei unserer Aufbauanleitung:



Nehmen Sie den Transformator aus der Verpackung und setzen Sie die 2 x 9-Volt-Alkalibatterien (nicht im Lieferumfang enthalten) in den Transformator ein. Verbinden Sie den Transformator mit dem Stromkabel. Legen Sie den Transformator auf den Boden hinter dem Sessel und achten Sie darauf, dass er nicht durch die Stuhlmechanik eingequetscht wird.

### Überblick Transformator

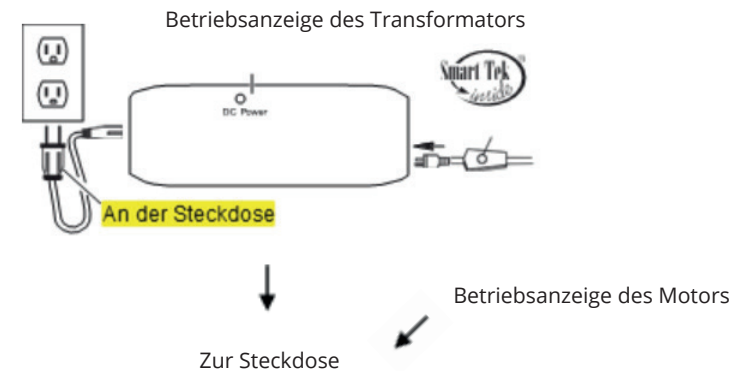

### Ansicht des Transformators von unten

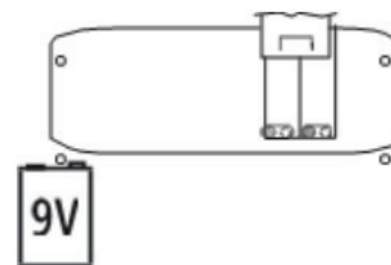

Legen Sie zwei 9-V-Pufferbatterien in den Transformator ein. Im Falle eines Stromausfalls können Sie in die Aufstehposition wechseln (nur ein einziges Mal möglich, wenn die Batterien in gutem Zustand sind).

1. Dicke Teppiche können die ordnungsgemäße Funktion Ihres Sessels beeinträchtigen. Stellen Sie sicher, dass die Beinstütze nicht auf dem Teppich reibt, während Sie den Aufstehsessel verwenden.
2. Bitte lesen Sie folgende Punkte, um das Rückenteil zu montieren.
3. Stellen Sie sicher, dass der Boden eben ist. Andernfalls können Sie die Unebenheit mit den Stellfüßen ausgleichen. Die Höheneinstellung erfolgt durch rutschfeste Polster, die den Boden nicht beschädigen oder verkratzen und die über ein Gewinde verstellbar sind. Ein nicht feststehender, gerade ausgerichteter Sessel kann während des Gebrauchs ein Knistern und/oder ruckhafte sowie unregelmäßige Bewegungen verursachen.
4. Stellen Sie sicher, dass das Stromkabel, das die Buchse mit dem Transformator verbindet, nicht in die Scharniere und/oder die Mechanik des Sessels eingeklemmt ist.
5. Sichern Sie die Fernbedienung, indem Sie das Kabel an der Halterung/Haken an der Außenseite der rechten Armlehne einhängen. So können Sie vermeiden, dass die Fernbedienung beim Herunterfallen den Boden berührt und dadurch beschädigt wird.

## Aufstellen Ihres Aufstehsessels mit einem Motor

### Schritt 1:

Schließen Sie die Fernbedienung an den Sessel an. Die Anschlussbuchse befindet sich in der rechten Seitentasche. Schließen Sie das Kabel vom Sessel kommend auf der einen Seite und das Netzkabel auf der anderen Seite des Transformators an und stecken Sie den Stecker dann in die Steckdose.

### Schritt 2:

Drücken Sie auf die entsprechende Fernbedienungstaste, bis die Fußstütze hochgefahren ist. Dadurch werden die Befestigungswinkel für die Rückenlehne an der hinteren Sitzfläche zugänglich.

### Schritt 3:

Kippen Sie die Rückenlehne und positionieren Sie diese zwischen den Halterungen, um die Löcher in den Halterungen mit den Gewindestangen in der Rückenlehne auszurichten.

### Schritt 4:

Schrauben Sie die mitgelieferten Muttern an und ziehen Sie diese mit dem ebenfalls mitgelieferten Schraubenschlüssel fest.

### Schritt 5:

Bringen Sie den Sessel mit der Fernbedienung wieder in die Sitzposition.

### Schritt 6:

Kletten Sie die Schürze des Rückenteiles unten am Holzrahmen fest, um den Sitzmechanismus zu verbergen.

### Schritt 7:

Platzieren Sie Ihren Sessel an der gewünschten Stelle im Raum und halten Sie dabei einen Mindestabstand von 50 cm zwischen der Wand und der Rückenlehne Ihres Sessels ein.

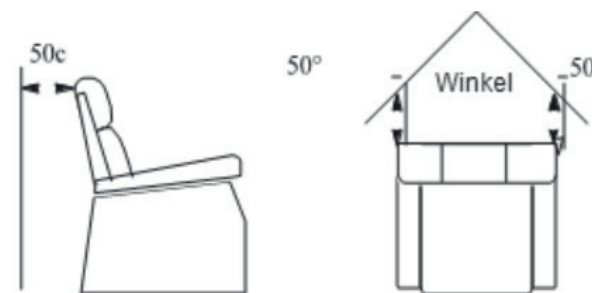

### Abbildung:

Der korrekte Abstand zur Wand von der Seite und von oben.

### Hilfreich:

Wenn Ihre Fernbedienung einen USB-Anschluss hat, können Sie entsprechende Geräte, wie z.B. Tablet oder Telefon, verwenden. Bitte lesen Sie die Ladeempfehlungen der Hersteller dieser Geräte, bevor Sie die Fernbedienung anschließen. Golden Technologies schließt jegliche Haftung für Schäden und/oder Datenverluste aus, die während der Verbindung mit dem USB-Anschluss der Fernbedienung eines dieser elektronischen Geräte auftreten können.

## Aufstellen Ihres 2-motorigen Aufstehsessels

### Schritt 1:

Schließen Sie die Fernbedienung an den Sessel an. Die Anschlussbuchse befindet sich in der rechten Seitentasche. Schließen Sie das Kabel vom Sessel kommend auf der einen Seite und das Netzkabel auf der anderen Seite des Transformators an und stecken Sie den Stecker dann in die Netzsteckdose.

### Schritt 2:

Drücken Sie die rote Taste auf der Fernbedienung oder die „UP-Taste“, bis die Fußstütze angehoben ist. Damit werden die Befestigungswinkel für die Rückenlehne an der hinteren Sitzfläche zugänglich gemacht.

### Schritt 3:

Kippen Sie die Rückenlehne und positionieren Sie die Befestigungsstäbe zwischen den Winkeln, um die Löcher in den Halterungen mit den Gewindestangen in der Rückenlehne auszurichten (drei Stück auf jeder Seite).

### Schritt 4:

Ziehen Sie die Muttern mit dem mitgelieferten Schraubenschlüssel fest.

### Schritt 5:

Entfernen Sie den Bolzen vom Ende des Rückenlehnenmotors (Zylinder am hinteren freien Ende). Schieben Sie den Stift gleichzeitig durch die beiden Löcher des Motors, wobei das flache Stück der Rückenlehne in der Mitte dazwischen angebracht wird (siehe Abb.) und sichern Sie dann den Bolzen mit der Sicherungsklammer gegen seitliches Herausrutschen.

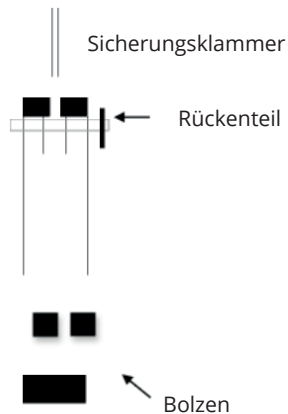

### Schritt 6:

Fahren Sie den Sessel mit Hilfe der Fernbedienung in Sitzposition.

### Schritt 7:

Fixieren Sie den Rückenstoff des Sessels mit dem dafür vorgesehenen Klettverschluss am unteren Ende des Rahmens.

### Schritt 8:

Stellen Sie Ihren Sessel an der gewünschten Stelle im Raum auf und halten Sie dabei den für Ihren Sessel empfohlenen Mindestabstand zwischen Wand und Rückenlehne Ihres Sessels ein.



Von oben gesehen

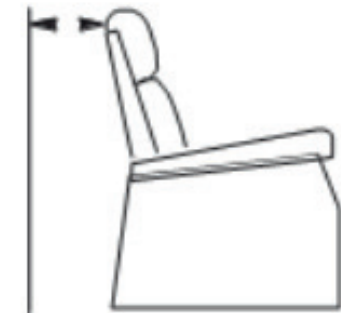

Von der Seite gesehen

## Nutzung Ihres 1-motorigen-Aufstehsessels

1. **Um Ihre Rückenlehne zu kippen**, halten Sie die Taste (B2) gedrückt, bis Sie die gewünschte Position erreicht haben und lassen Sie dann die Taste los.
2. **Um in die Sitzposition zurückzukehren**, halten Sie die Taste (B1) gedrückt, bis Sie die gewünschte Position erreicht haben und lassen Sie dann die Taste los.
3. **Um den Sessel in die Aufsteheposition zu bringen**, drücken und halten Sie die Taste (B1) bis Sie die gewünschte Position erreicht haben.
4. **Um zur Sitzposition zurückzukehren**, halten Sie die Taste (B2) gedrückt, bis sie die gewünschte Position erreicht haben und lassen Sie dann die Taste los.
5. **Um von der Relax- in die Aufsteheposition zu wechseln**, halten Sie die Taste (B1) gedrückt. Der Stuhl fährt über die Sitz-Position in die Aufsteh-Position. Lassen Sie die Taste los, wenn Sie die gewünschte Position erreicht haben.
6. **Um von der Aufsteh- in die Ruhe- oder Entspannungsposition zu gelangen**, halten Sie die Taste (B2) gedrückt. Der Sessel bewegt sich in die Sitzposition und beginnt dann nach hinten zu fahren. Lassen Sie die Taste los, wenn Sie die gewünschte Position erreicht haben.
7. **Setzen Sie sich auf den Stuhl (in der Aufsteheposition)**, stellen Sie sich vor Ihren Stuhl, drehen Sie den Rücken um, legen Sie die Waden gegen die Beinstütze, drücken Sie den Knopf (B6) und heben Sie den Stuhl auf die gewünschte Höhe. Die angepasste Körpergröße variiert von Person zu Person, abhängig von der Beinlänge und den Bedürfnissen der einzelnen Person. Das Sitzkissen sollte gegen das Gesäss drücken. **Sie müssen den Sessel so hochfahren, dass Sie nicht fallen lassen müssen. Sie könnten sich verletzen und Ihren Sessel beschädigen sich.** Drücken Sie die Taste (B2), um den Sessel abzusinken. Positionieren Sie sich beim Absinken des Sitzes auf dem Sessel, um bequem sitzen zu können. Halten Sie den Knopf (B2) in die Sitzposition gedrückt. Lassen Sie dann die Taste los.

8. Um von der Sitz- oder Relax-Position aus aufzustehen, drücken Sie die Taste (B2) und bringen Sie den Sessel auf die Höhe, von der aus Sie leicht aufstehen können. Lassen Sie die Taste los. Bringen Sie den Sessel, nachdem Sie ihn verlassen haben, in die Sitzposition zurück (waagerechter Sitz = hintere Füße des Sessels stehen fest auf dem Boden), damit kein Kind oder Haustier unter den Stuhl gelangen kann.

### Hinweis:

Ihr Sessel kann während dem Heben und Senken jederzeit angehalten werden, indem Sie einfach die entsprechenden Tasten auf der Fernbedienung loslassen. Wählen Sie die Position, die für Sie am komfortabelsten ist. Der Motor ist so konstruiert, dass er automatisch stoppt, wenn Ihr Sessel die maximale Position in der Aufsteheposition oder in der Bettposition erreicht, selbst wenn Sie die Taste weiterhin gedrückt halten. Drücken Sie die entsprechende Taste, um von der aktuellen in die vorherige Position zurückzukehren.



## Nutzung Ihres Aufstehsessels mit zwei Motoren:

Funktionsprinzip eines Aufstehsessels mit zwei Motoren:

Sie erwarten eine unendliche Auswahl an Positionen, da Sie den Rückenlehnen- und/oder den Beinstützenmotor unabhängig voneinander bedienen können. Wenn Sie die Beinstütze anheben, bevor Sie die horizontale Position erreichen, wird die Unterseite des Sitzes für eine bessere Position im Stuhl leicht nach unten gekippt. In diesem Fall folgt die Rückenlehne der Bewegung und behält dabei den gleichen Neigungswinkel bei.

Unsere Aufstehsessel mit zwei Motoren werden je nach Modell mit zwei verschiedenen Fernbedienungen ausgerüstet :

### Die « 6-Tasten » Fernbedienung

#### Die programmierbare « Autodrive » -Fernbedienung

Die « 6- Tasten »-Fernbedienung :

Der Komfort Premium ist mit dieser Fernbedienung ausgerüstet. Sie beinhaltet drei Tastenreihen.

Die erste Reihe bewegt das Rückenteil vor und zurück, die zweite Reihe hebt und senkt die Beinstütze.

Die untere Reihe synchronisiert Rücken und Beinteile, als ob der Sessel nur mit einem Motor ausgestattet wäre.

Diese Funktion erleichtert die Bedienung eines bi-motorigen Aufstehsessels und dient Ihrem Komfort.

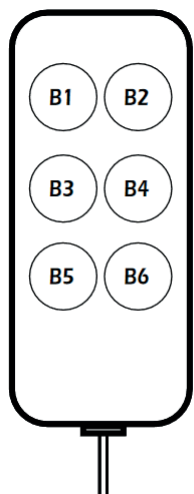

- Die Taste B1 ermöglicht das Kippen des Rückenteils nach hinten.
- Die Taste B2 ermöglicht das Kippen des Rückenteils nach vorne.
- Die Taste B3 ermöglicht das Anheben der Beinstütze.
- Die Taste B4 ermöglicht das Absenken der Beinstütze.
- Die Taste B5 ermöglicht es, den Sessel aus der Aufstehposition in die Sitz-, Relax- und Bettfunktion zu fahren.
- Die Taste B6 ermöglicht es, den Sessel aus der Bettposition in die Relax-, Sitz- und Aufstehposition zu fahren.

Lassen Sie sich nicht unkontrolliert in Ihren Sessel fallen, um sich hinzusetzen!

1. Um nur Ihre Rückenlehne zu kippen, drücken Sie die Taste (B1).
2. Um Ihre Rückenlehne nach hinten zu kippen, drücken Sie die Taste (B2).
3. Um nur die Beinstütze anzuheben, drücken Sie die Taste (B3).
4. Um Ihre Beinstütze zu senken, drücken Sie die Taste (B4).
5. Um von der Relax- oder Bettposition in die Liftposition zu gelangen, drücken und halten Sie die Taste (B6). Der Sessel bewegt sich in die Sitzposition und beginnt sich zu heben. Lassen Sie die Taste los, wenn Sie die gewünschte Position erreicht haben.
6. Um von der Aufsteh- in die Bett- oder Relaxposition zu gelangen, drücken und halten Sie die Taste (B5). Der Sessel bewegt sich in die Sitzposition und beginnt nach hinten zu fahren. Lassen Sie die Taste los, wenn Sie die gewünschte Position erreicht haben.
7. Setzen Sie sich in der Aufstehposition auf den Sessel. Stellen Sie sich hierzu vor den Aufstehsessel und legen Sie die Waden gegen die Beinstützen. Drücken Sie dann die Taste (B6) und passen Sie die Sitzfläche auf die gewünschte Höhe an. Die passende Höhe variiert von Person zu Person, abhängig von deren Beinlänge und Bedürfnissen. Das Sitzkissen sollte jedoch gegen das Gesäß drücken. Bringen Sie den Sessel auf die Höhe, von der aus Sie sich nicht unkontrolliert auf den Sitz fallen lassen müssen. Dies könnte zu Verletzungen oder Beschädigungen des Sessels führen.

Drücken Sie die Taste (B5), um den Sessel abzusenken. Positionieren Sie sich beim Absenken des Sitzes so, dass Sie bequem sitzen können. Lassen Sie die Taste einfach los, wenn Sie sich in der gewünschten Position befinden.

8. Verlassen Sie den Stuhl (in der Sitz- oder Relax-Position). Drücken Sie die Taste (B6) und heben Sie den Sessel auf die Höhe an, bis Sie leicht aufstehen können, dafür lassen Sie die Taste anschließend los. Bringen Sie den Sessel, nachdem Sie ihn verlassen haben, in die Sitzposition zurück (waagerechter Sitz = hintere Füße des Sessels stehen fest auf dem Boden), damit kein Kind oder Haustier unter den Stuhl gelangen kann.

## Die programmierbare Fernbedienung « Autodrive »:

Diese ist die Innovation zum Steuern von zwei-motorigen Aufstehsesseln. Mit nur einer Taste können Sie die vorprogrammierte Position für:

Null-Schwere-, Fernseh-, Bett- und TV-Position ansteuern sowie justieren. Die meisten unserer bi-motorigen Modelle sind mit dieser Fernbedienung ausgestattet.

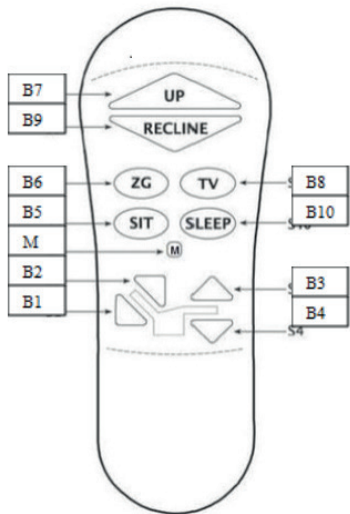

- Mit den Tasten UP (B7) und RECLINE (B8) können Sie Ihren bi-motorigen Sessel wie einen einmotorigen bedienen (einmotorige Sessel haben nur zwei Tasten).
- Mit der Taste ZG (B6) wird der Sessel in die Null-Schwere-Position gefahren
- Mit der Taste SIT (B5) wird der Sessel in die Sitz-Position gefahren
- Mit der SLEEP-Taste (B10) wird der Sessel in die ideale Bettposition gefahren
- Mit der Taste M können Sie die verschiedenen gespeicherten Positionen neu programmieren
- Die Tasten ZG, TV, SIT und SLEEP entsprechen den von Golden Technologies vorprogrammierten Positionen, die individuell verändert werden können
- Mit den Tasten (B1), (B2), (B3) und (B4), die den Sessel unten auf der Fernbedienung umgeben, können Sie Neigung der Rückenlehne und Beinstütze individuell einstellen/nachjustieren
- Die Tasten sind beleuchtet und signalisieren Ihnen somit die Funktionsbereitschaft. Wenn Sie eine Taste drücken, wird die Beleuchtung intensiver.

1. **Setzen Sie sich immer in der Aufstehposition in Ihren Sessel.** Stellen Sie sich vor den Sessel und drehen Sie sich um, sodass Ihr Rücken in Richtung der Sitzfläche zeigt. Drücken Sie die Waden gegen die Beinstütze des Sessels. Mit der Taste (B7) heben Sie den Sessel nun in die Höhe, in der Sie sich bequem setzen können. Bitte lassen Sie sich nicht auf die Sitzfläche fallen, da Sie sich dabei verletzen oder den Sessel beschädigen könnten. Drücken Sie nun die Taste (B5) und passen Sie Ihre Position an, während sich der Sessel nach unten bewegt. Halten Sie die Taste gedrückt, bis der Sessel steht und alle Sesselfüße auf dem Boden stehen. Lassen Sie dann die Taste los.

2. **Aufstehen aus Ihrem Sessel.** Drücken Sie die Taste (B7) und fahren Sie den Sessel so hoch, bis Sie leicht aufstehen können und lassen Sie die Taste dann los. Bringen Sie Ihren Sessel mit der Taste (B5) in die Sitz-Position, in der alle vier Füße des Sessels auf dem Boden stehen, damit kein Kind, Haustier oder Gegenstand unter den Stuhl geraten kann.

### Passen Sie Ihre Position an:

1. **Rückenlehne neigen:** Halten Sie die Taste (B1) gedrückt, bis der Rücken die gewünschte Position erreicht hat. Lassen Sie dann die Taste los.
2. **So bringen Sie den Rücken wieder in die aufrechte Position:** Drücken Sie die Taste (B2) und halten Sie diese gedrückt, bis die Rückenlehne die gewünschte Position erreicht hat. Lassen Sie dann die Taste los.
3. **Beinstütze anheben:** Halten Sie die Taste (B3) gedrückt, bis die Beinstütze die gewünschte Position erreicht hat. Lassen Sie dann die Taste los.
4. **Beinstütze absenken:** Halten Sie die Taste (B4) gedrückt, bis die Beinstütze eingezogen ist. Lassen Sie dann die Taste los.

### Hinweis:

**Die Motoren sind so ausgelegt, dass sie anhalten, wenn sie ihren maximalen „Hub“ (in beide Richtungen) erreicht haben, auch wenn Sie weiterhin eine Taste drücken. Wenn Sie die gewünschte Position überschritten haben, drücken Sie die Taste, mit der Sie zurückgehen können. Sie können dies beliebig oft wiederholen.**

**Programmieren Sie die Positionen der Tasten SEAT, TV, ZG (Null-Schwerelosigkeit) und SLEEP (Schlafmodus) neu.**

1. **Stellen Sie den Sessel in eine der vier programmierten Positionen. Stellen Sie die gewünschte Position über die Tasten um den Sessel unten auf der Fernbedienung ein.**
2. **Drücken Sie die Taste (M) 5 Sekunden lang und warten Sie, bis die Fernbedienung blinkt.**
3. **Sobald sie blinkt, drücken Sie eine der vier Tasten, um Ihre neue Wunschposition zu speichern: SIT, TV, ZG oder SLEEP.**

Sie können dies so oft tun, wie Sie möchten, um für einen maximalen Komfort zu sorgen.

### So deaktivieren Sie die Fernbedienung vollständig: Tastensperre

Mit dieser Funktion können Sie alle Tasten der Fernbedienung deaktivieren und wieder aktivieren.

1. Zum Deaktivieren die Taste **M** (M) drücken (Hintergrundbeleuchtung erlischt - 4 Sekunden lang gedrückt halten - Hintergrundbeleuchtung blinkt) und dann die Taste **UP** (B7) drücken. (Blinken hört auf und Hintergrundbeleuchtung leuchtet wieder auf - „Tastensperre“ registriert) .
2. Zum erneuten Aktivieren drücken Sie die Taste **M** (M) (Hintergrundbeleuchtung erlischt - 4 Sekunden lang gedrückt halten - Hintergrundbeleuchtung blinkt) und dann die Taste **UP** (B7). (Blinken hört auf - Hintergrundbeleuchtung leuchtet wieder - „Reaktivierung“ aller Tasten auf der Fernbedienung).

**Hinweis:**  
**Ihr Sessel kann während dem Heben und Senken jederzeit angehalten werden, indem Sie einfach eine der Tasten auf der Fernbedienung loslassen. Wählen Sie die Position, die am besten zu Ihnen passt. Der Motor ist so konstruiert, dass er automatisch stoppt, wenn Ihr Sessel die maximale Position in der Aufstehposition oder in der Bettposition erreicht, selbst wenn Sie die Taste weiterhin gedrückt halten. Wenn Sie sich in die gewünschte Position bewegt haben, drücken Sie die andere Taste, um zur gewünschten Position zurückzukehren.**

## Benutzung Ihres einmotorigen-Sessels mit „Twilight“-Kippfunktion

**Sessel 1 + 1 Motor: 1 für die Liftfunktion, 1 für die Wippe)**

1. Halten Sie zum Kippen der Rückenlehne die Taste (B2) gedrückt, bis Sie die gewünschte Position erreicht haben und lassen Sie dann die Taste los.
2. Um in die Sitzposition zurückzukehren, halten Sie die Taste (B1) gedrückt, bis sie einrastet, und lassen Sie dann die Taste los.
3. Um den Sessel mit der Twilight-Kippfunktion anzuheben, drücken und halten Sie die Taste (B4) bis zur gewünschten Position und lassen Sie dann die Taste los.
4. Um den Rollstuhl von der Twilight-Kippfunktion abzusenken, drücken und halten Sie die Taste (B3) bis zur gewünschten Position und lassen Sie dann die Taste los.
5. Um den Stuhl in die Aufstehposition zu bringen, drücken und halten Sie die Taste (B1) bis zur gewünschten Position und lassen Sie dann die Taste los.
6. Um in die Sitzposition zurückzukehren, halten Sie die Taste (B2) gedrückt, bis sie einrastet, und lassen Sie dann die Taste los.
7. Um von der Relax- in die Aufstehposition zu wechseln, halten Sie die Taste (B1) gedrückt. Der Sessel geht über die Sitz-Position und beginnt sich aufzustellen. Lassen Sie die Taste los, wenn Sie die gewünschte Höhe erreicht haben.
8. Um von der Aufsteh- in die Bett- oder Relaxposition zu gelangen, halten Sie die Taste (B2) gedrückt. Der Sessel bewegt sich in die Position und beginnt zu kippen. Lassen Sie die Taste los, wenn Sie die gewünschte Position erreicht haben.
9. Um sich in der Aufsteh-Position hinzusetzen, stellen Sie sich vor Ihren Sessel, drehen sich mit dem Rücken zum Sessel, lehnen Sie sich gegen die Beinstütze, drücken den Knopf (B1) und fahren Sie Ihren Sessel auf die gewünschte Höhe. Die optimale Höhe variiert von Person zu Person, abhängig von der Beinhöhe und den Bedürfnissen der einzelnen Personen. Das Sitzkissen sollte gegen Ihr Gesäß drücken. Sie müssen den Sessel so weit hochfahren, dass Sie sich nicht in den Sessel fallen lassen müssen. Sie könnten sich verletzen und Ihren Sessel beschädigen. Drücken Sie dann die Taste (B2), um den Sessel dabei abzusenken. Setzen Sie sich beim Absenken des Sitzes auf den Sessel. Halten Sie die Taste (B2) bis zum Erreichen der Sitz-Position gedrückt. Lassen Sie dann die Taste los.

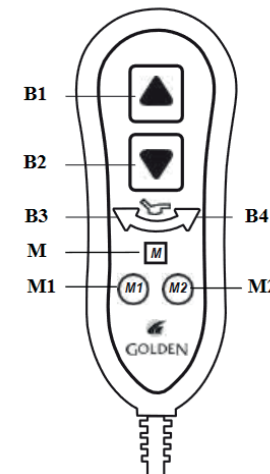

- Um von der Hebe-Position aus aufzustehen, drücken Sie die Taste (B1) und fahren Sie den Sessel bis zu der Höhe hoch, die es Ihnen ermöglicht, leicht aufzustehen. Lassen Sie die Taste nach dem Erreichen der gewünschten Position los. Bringen Sie den Stuhl, nach dem Sie ihn verlassen haben, in die Sitzposition (waagerechter Sitz = hintere Füße des Sessels stehen fest auf dem Boden), damit kein Kind oder Haustier unter den Stuhl gelangen kann.

**Hinweis:**  
**Ihr Golden Aufstehsessel kann während des Hoch- oder Runterfahrens jederzeit angehalten werden, indem Sie einfach die Tasten auf der Fernbedienung loslassen. Dadurch haben Sie eine große Auswahl an bequemen Positionen. Wählen Sie die Position, die am besten zu Ihnen passt. Der Motor ist so konstruiert, dass er automatisch stoppt, wenn Ihr Sessel die maximale Position in der Hebe-Position oder in der Ruheposition erreicht, selbst wenn Sie die Taste gedrückt halten. Wenn Sie sich in die gewünschte Position bewegt haben, drücken Sie die andere Taste, um zur gewünschten Position zurückzukehren.**

#### Programmierbare Tasten M1 und M2

Mit diesen zwei Tasten können Sie direkt auf Ihre zwei Lieblingspositionen zugreifen, die Sie ganz einfach und beliebig oft speichern sowie neu programmieren können.

- Stellen Sie den Sessel in die Position, die Sie speichern möchten.
- Halten Sie die Taste (M) gedrückt. Wenn Sie sie drücken, erlischt das Licht auf der Fernbedienung.
- Nach 3 Sekunden blinkt die Fernbedienung.
- Sie haben dann 5 Sekunden Zeit, um die Position durch Drücken der Taste (M1) oder (M2) zu speichern. Das Blinken erlischt, wenn die gewünschte Position gespeichert wurde.

Wenn Sie die Taste (M1) oder (M2) nicht innerhalb von 5 Sekunden gedrückt haben, wird der Programmiervorgang abgebrochen und Sie müssen den Vorgang der Schritte 2 bis 4 wiederholen.

#### Zurücksetzen von Positionen, die von Golden Technologies gespeichert wurden.

- Halten Sie die Taste (B2) gedrückt, bis der Motor stoppt.
- Halten Sie die Taste (B3) gedrückt, bis der Motor stoppt.
- Halten Sie die Tasten (B2) und (B3) gleichzeitig gedrückt, bis sich die Fernbedienung wieder einschaltet. Der Vorgang ist abgeschlossen.

**Hinweis:** Der Aufstehsessel muss sich in der Sitzposition befinden, um die Fernbedienung zurückzusetzen.

## Benutzung Ihres bi-motorigen Sessels mit „Twilight“-Kippfunktion

(Sessel 2 + 1 Motoren: 2 für die Funktionen des Hebens, 1 für die Wippe)

- Setzen Sie sich mit Hilfe der Lift-Funktion in Ihren Sessel. Stellen Sie sich hierzu vor den Aufstehsessel, mit dem Rücken in Richtung des Sessels gewandt und drücken Sie die Waden gegen die Beinstütze. Drücken Sie nun den Knopf (B7) und lassen Sie den Sessel auf die gewünschte Höhe hochfahren, die sich für Sie zum Sitzen eignet. Fahren Sie den Sitz bis zu der Stellung hoch, in der Sie sich kontrolliert hinsetzen können. Drücken Sie dann die Taste (B9). Passen Sie dann Ihre gewünschte Position an, während sich der Sessel nach unten bewegt. Halten Sie die Taste gedrückt, bis der Sessel mit allen vier Füßen auf dem Boden steht und lassen Sie dann erst die Taste los. Um aufzustehen, drücken Sie die Taste (B7) und fahren Sie den Sessel in die Position hoch, von der aus Sie leicht aufstehen können. Lassen Sie dann die Taste los. Bringen Sie den Sessel nach dem Aufstehen mit der Taste (B9) wieder in Sitzposition, damit kein Kind, Haustier oder Gegenstand unter den Stuhl gelangen kann.

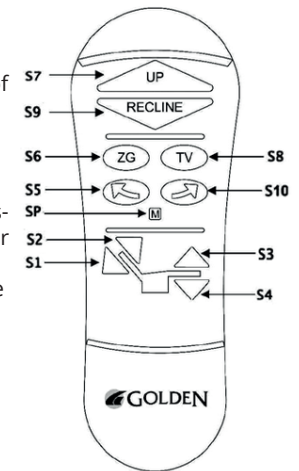

- Um den Sessel mit der Twilight-Wippfunktion anzuheben, drücken und halten Sie die Taste (B10) bis die gewünschte Position erreicht ist und lassen Sie dann die Taste los.
- Um den Sessel von der Twilight-Wippfunktion abzusenken, drücken und halten Sie die Taste (B5) bis zum Erreichen der gewünschten Position und lassen Sie dann die Taste los.

#### Passen Sie Ihre Position an

- Um die Rückenlehne zu senken, halten Sie die Taste (B1) gedrückt, bis Sie die gewünschte Position erreicht haben, und lassen Sie dann die Taste los.
- Um die Rückenlehne anzuheben, halten Sie die Taste (B2) gedrückt, bis Sie die gewünschte Position erreicht haben, und lassen Sie dann die Taste los.
- Um die Beinstütze anzuheben, drücken und halten Sie die Taste (B3) bis zur gewünschten Position und lassen Sie dann die Taste los.
- Um die Beinstütze abzusenken, drücken und halten Sie die Taste (B4) bis zur gewünschten Position und lassen Sie dann die Taste los.

### Umprogrammierung der Tasten ZG (B6: Null-Schwere-Position) und TV (B8).

1. Drücken Sie eine der beiden Tasten (B6, B8) bis der Sessel stoppt.
2. Stellen Sie die Position mit den vier Tasten (B1, B2, B3, B4) nach Ihren Wünschen ein.
3. Wenn Sie sich in der gewünschten Position befinden, drücken Sie die Taste (M). Die Fernbedienung schaltet sich aus und blinkt dann einmal. Sie haben 5 Sekunden Zeit, eine der zwei Tasten (B6, B8) zu drücken, um die neue Position zu speichern. Die Fernbedienung hört auf zu blinken und zeigt an, dass die Position gespeichert wurde.

Wenn Sie nicht innerhalb von 5 Sekunden eine der zwei Tasten gedrückt haben (oder nicht die richtige Taste gedrückt haben), wird die Programmiersequenz abgebrochen und Sie müssen die Schritte 1 bis 3 wiederholen.

Sie können die 2 ZG- und TV-Positionen beliebig oft umprogrammieren.

### So deaktivieren Sie die Fernbedienung vollständig: Tastensperre

Mit dieser Funktion können Sie alle Tasten der Fernbedienung deaktivieren und wieder aktivieren.

1. Zum Deaktivieren die Taste M (M) drücken (Hintergrundbeleuchtung erlischt - 4 Sekunden lang gedrückt halten - Hintergrundbeleuchtung blinkt) und dann die Taste UP (B7) drücken. (Blinken hört auf - Hintergrundbeleuchtung leuchtet wieder auf - „Tastensperre“ registriert).
2. Zum erneuten Aktivieren drücken Sie die Taste M (M) (Hintergrundbeleuchtung erlischt - 4 Sekunden lang gedrückt halten - Hintergrundbeleuchtung blinkt) und dann die Taste UP (B7). (Blinken hört auf - Hintergrundbeleuchtung leuchtet wieder auf - „Reaktivierung“ aller Tasten auf der Fernbedienung.)

**Hinweis:**  
Ihr Sessel kann während dem Heben und Senken jederzeit angehalten werden, indem Sie einfach eine der Tasten auf der Fernbedienung loslassen. Wählen Sie die Position, die am besten zu Ihnen passt. Der Motor ist so konstruiert, dass er automatisch stoppt, wenn Ihr Sessel die maximale Position in der Aufstehposition oder in der Bettposition erreicht, selbst wenn Sie die Taste weiterhin gedrückt halten. Wenn Sie sich in die gewünschte Position bewegt haben, drücken Sie die andere Taste, um die Position erneut zu wechseln.

### Bi-motoriger Aufstehsessel mit Twilight-Funktion (exklusive Technologie von Golden Technologies)

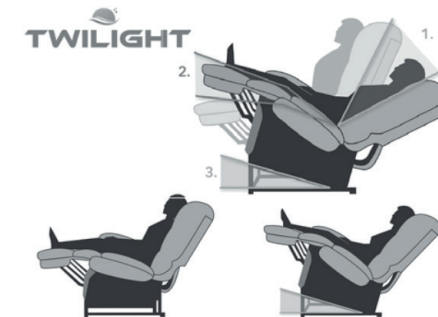

TV-Position

TV-Position mit Twilight



Relax-Position

Relax-Position mit Twilight



Null-Schwere-Position (ZG)

Null-Schwere-Position mit Twilight



Die Armlehnen wurden aus den Skizzen entfernt, um die Darstellung der verschiedenen Positionen zu vereinfachen.

## Nutzung der Funktion „Massieren & Heizen“



Abbildung gilt nur, wenn diese Option in Ihrem Sessel integriert ist.

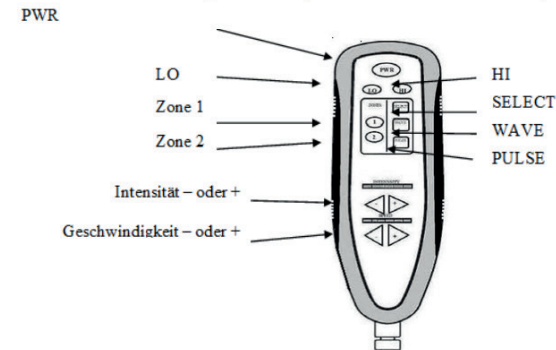

### 1. Um die Massagefunktion ein- oder auszuschalten, drücken Sie die Taste (PWR).

Sie müssen die Tasten **(1)** und **(2)** drücken, um den Massagebereich auszuwählen.

Wählen Sie die Dauer der Massage:

Durch einmaliges Drücken von **(PWR)** leuchtet die Taste grün und die 15-minütige Massagefunktion startet.

Drücken Sie länger auf **(PWR)** bis die Taste gelb aufleuchtet und die Massagefunktion für 30 Minuten startet.

Um die Massagefunktion nach dem automatischen Stoppen des Timers (15 oder 30 Minuten) erneut zu starten, drücken Sie die Taste **(PWR)** oder eine der Zonenwahltasten **(1)** und **(2)**.

2. **Es stehen zwei Heizstärken zur Verfügung:** (LO) - leichte Wärme und (HI) - starke Wärme. Zum Aktivieren oder Deaktivieren der Heizfunktion drücken Sie eine der beiden Tasten (LO) oder (HI). Die Heizung stoppt nach 30 Minuten Gebrauch.

3. **Massieren Sie kontinuierlich.** Mit den Tasten (SELECT) und Zone (1) und (2) können Sie eine kontinuierliche Massage auswählen: (1) für den unteren Rücken und (2) für den Sitz.

4. **Zyklische Massage mit „Wellen“.** Drücken Sie die (WAVE) -Taste. Sie können die Massagezone auch durch Auswahl der Tasten (1) und (2) auswählen: (1) für den unteren Rücken und (2) für den Sitz.

5. **Pulswechselmassage.** Drücken Sie die Taste (PULSE). Sie können die Massagezone auch durch Auswahl der Tasten (1) und (2) auswählen: (1) für den unteren Rücken und (2) für den Sitz.

6. **Mit den Tasten „INTENSITY“ (-) und (+)** wird die Intensität der Massage gemessen. Drücken Sie die Taste (-) oder (+), um die Intensität der Massage zu verringern oder zu erhöhen, unabhängig von der Art der Massage.

7. **Mit den Tasten „SPEED“ (-) und (+) regeln Sie die Frequenz der Massage.** Drücken Sie die Taste (-) oder (+), um die Frequenz im Modus (PULSE) oder die Geschwindigkeit der Zyklen im Modus (WAVE) zu verringern oder zu erhöhen.



## Sicherheitssystem

Ihr Aufstehsessel von Golden ist mit einem Sicherheitssystem von zwei handelsübliche 9V-Batterien zum Einsetzen in den Transformator ausgestattet. Mit diesem System können Sie Ihren Aufstehsessel bei einem Stromausfall wieder in die Sitz-Position bringen. Die Batterien reichen aus, um Ihren Sessel aus der Aufsteh-Position oder Bett-Funktion in die Sitz-Position zurückzubringen. Diese Batterien haben nicht genügend Energie oder Leistung, um Ihren Sessel dauerhaft, regelmäßig und über einen längeren Zeitraum zu betreiben, wenn keine Stromversorgung (230 V) über das Stromnetz zur Verfügung steht. Die Batterien müssen jedes Jahr gewechselt werden, da sie entladen sind, auch wenn Sie diese nicht benutzt haben. Bitte beachten Sie, dass die Batterien nicht im Lieferumfang enthalten sind.

## Betriebsanzeige

Ihr Sessel ist mit einer Kontroll-Leuchte für die 1-Motoren-Fernbedienung und 2 „Standard“-Motoren sowie beleuchteten Tasten für die Fernbedienungen „Autodrive“ und „Twilight“ ausgestattet. Die Anzeige oder die Hintergrundbeleuchtung der Tasten leuchtet auf, wenn Sie eine der Tasten auf der Fernbedienung drücken. Dies zeigt an, dass Ihre Fernbedienung angeschlossen ist und funktioniert. Ihr Aufstehsessel von Golden verfügt außerdem über zwei Kontroll-Leuchten, je eine am Transformator und eine am Netzkabel, das den Motor mit dem Transformator verbindet. Diese Leuchten leuchten dauerhaft (grün), wenn Ihr Sessel an die Stromversorgung (230 V) angeschlossen ist.

Die LED-Anzeigen bilden die << Smartek-Technologie >>.

Wenn die LED auf dem Trafogehäuse nicht leuchtet, funktioniert Ihr Sessel nicht. Überprüfen Sie alle elektrischen Anschlüsse. Stellen Sie sicher, dass alle Anschlüsse richtig angeschlossen sind und dass die Steckdose, an die der Sessel angeschlossen ist, mit Strom versorgt wird. (Schließen Sie beispielsweise eine Nachttischlampe an und überprüfen Sie deren Funktion.)

Mit diesen Selbstdiagnose-LED`s können Sie schnell und einfach den Status der Verbindungen (z. B. einen Kurzschluss, ein gequetschtes oder getrenntes Verbindungskabel) und der elektrischen Komponenten (Transformator durch Überspannung bei einem Gewitter verbrannt) überprüfen. Die LED`s werden dazu verwendet, um eine mögliche Fehlfunktion zu diagnostizieren. Bei Bedarf kann rehashop den Fehler oder die defekten Teile identifizieren. **Hotline: 0800 888 90 80, E-Mail: info@rehashop.de**

**Wenn Ihr Sessel einen Fehler aufweist**, nutzen Sie ihn nicht mehr, bis Sie herausgefunden haben, wo der Defekt liegt (Problem mit Transformator, Fernbedienung, Kabeln oder elektrischen Anschlüssen, Problem mit der Mechanik oder dem Motor ...).

Wenden Sie sich an rehashop. Wir können den Fehler beheben, eingreifen und gegebenenfalls eine Reparatur durchführen.

Es werden Ihnen einige einfache Fragen zu Ihrem Sessel gestellt, z. B. Modell- und Seriennummer. Sie finden die Modell- und Seriennummer auf Ihrer Rechnung, Ihrem Sessel sowie auf dem Metallrahmen auf der Rückseite des Sessels.

Sie werden gefragt, ob alle LED`s grün aufleuchten oder ob eine nicht aufleuchtet. Überprüfen Sie, ob alle Verbindungen korrekt hergestellt sind.

## Wartung und Instandhaltung

Ihr Sessel benötigt turnusmäßig einige Kontrollen. Sie können einige von diesen selbst durchführen und Ihren Händler bitten, Sie bei anderen zu unterstützen. Indem Sie die Empfehlungen befolgen, stellen Sie sicher, dass Sie Ihren Sessel viele Jahre lang problemlos benutzen können. Wenn Sie Fragen zu diesem Service haben, wenden Sie sich bitte an Ihren Fachhändler.

1. Bevor Sie die Polster Ihres Sessels reinigen, wenden Sie sich an rehashop, um die geeigneten Reinigungsmittel und die empfohlene Reinigungsmethode zu verwenden.

**Hotline: 0800 888 90 80, E-Mail: info@rehashop.de**

2. Halten Sie den Sessel trocken und vermeiden Sie Flüssigkeitsspritzer. **Ihr Sessel ist ausschließlich für den Innenbereich bestimmt.**

3. Überprüfen Sie die Kabel regelmäßig, um sicherzustellen, dass sie nicht beschädigt, gequetscht oder getrennt sind. Wenn eines der Kabel beschädigt ist, ziehen Sie den Stecker aus der Steckdose und wenden Sie sich an rehashop.

4. Überprüfen Sie regelmäßig die verschiedenen Kabel-Stecker, um sicherzustellen, dass sie fest und unbeschädigt sind. Wenn es ein Problem gibt, ziehen Sie Ihren Sessel aus der Steckdose und wenden Sie sich an Ihren Fachhändler.

5. Wechseln Sie die beiden 9-V-Batterien (im Inneren des Transformators) nach jedem Gebrauch (bei einem Stromausfall). Wechseln Sie die Batterien jedes Jahr, auch wenn sie nicht verwendet wurden. Sie werden auch dann entladen, wenn sie nicht genutzt werden.

## Garantien

**Golden** garantiert über seinen **Medtrade-Fachhändler** dem ersten Benutzer des Sessels, dass die unten aufgeführten elektrischen oder mechanischen Elemente fehlerfrei sind. Golden wählt zwischen der Option, das Teil zu reparieren oder das defekte Teil auszutauschen, sofern die normalen Nutzungsbedingungen erfüllt sind (siehe unten). Die Inanspruchnahme der Garantie muss von **Medtrade** genehmigt werden.

### 10 Jahre Garantie

**Golden** gewährt 10 Jahre Garantie auf den Metallrahmen des Aufstehsessels. Die anfallende Arbeitszeit in den ersten 2 Jahren wird ebenfalls übernommen. Die Garantie berücksichtigt nicht die Transportkosten (Sessel oder defekte Teile) oder die Kosten, die für die Inspektion des Sessels und der Diagnose anfallen.

### 2 Jahre eingeschränkte Garantie

**Golden** gewährt 2 Jahre Garantie auf den Holzrahmen und die Sesselmechanik (Aufsteh- und Schaukelmechanik). Die Garantie berücksichtigt nicht die Transportkosten (Sessel oder defekte Teile) oder die Kosten, die für die Inspektion des Sessels und der Diagnose anfallen.

## 2 Jahre eingeschränkte Garantie

**Golden** gewährt 2 Jahre Garantie auf Transformator und Motor(en). Die Garantie berücksichtigt nicht die Transportkosten (des Sessels oder der defekten Teile) oder die Kosten, die für die Inspektion des Sessels (oder der defekten Teile) und die Erstellung einer Diagnose anfallen.

**Golden** garantiert 2 Jahre Garantie für die Fernbedienung. Die Garantie berücksichtigt nicht die Transportkosten (die defekte Fernbedienung) oder die Kosten, die für die Inspektion der Fernbedienung und die Erstellung einer Diagnose anfallen.

### Diese Garantien gelten für normale Nutzungsbedingungen

#### Die Garantie gilt zum Beispiel nicht:

- bei Abnutzung/Verschleiss von Teilen, insbesondere von Stoffen und Bezügen
- wenn das von der Garantie abgedeckte Teil eine unsachgemäße Verwendung oder mangelhaft gewartet/unsachgemäß behandelt wurde, während des Transports oder durch Nutzung beschädigt, von nicht autorisierten Personen modifiziert oder repariert wurde.
- wenn die elektrischen Komponenten einem Stoß ausgesetzt waren (Fernbedienung auf den Boden gefallen, eine Halterung/Haken dafür ist seitlich unter dem rechten Armlehnenpolster vorhanden, um diese Situation zu vermeiden).
- wenn sich die Kabel/Stecker in schlechtem Zustand befinden (Kabel abgerissen oder durchtrennt, wenn der Sessel bewegt wird, z.B. zum Reinigen von Böden, nicht Reinigen (Ansammlung von Staub) oder blankem Kabel (z. B. von einem Haustier angenagt).
- wenn elektrische Bauteile Flüssigkeiten oder Überspannungen ausgesetzt waren (Blitzschlag).
- wenn der Abstand zur Wand nicht eingehalten wird.
- wenn der Benutzer in den Sessel fällt/sich fallen lässt.
- wenn der Sessel über die Gewichtstoleranzgrenzen hinaus benutzt wird (wie im jeweils gültigen Sesselkatalog angegeben).
- zur Deckung der Kosten für unnötige Servicebesuche beim Reparaturbetrieb (schlechte Kabel-/Stecker-Verbindung, allgemeine elektrische Installation fehlerhaft, Informationen/Produktinformationen).

## 5 Jahre Garantie für den Brisa-Bezug des japanischen Herstellers Ultrafabrics

**Medtrade** garantiert für die Brisa-Beschichtung für einen Zeitraum von 5 Jahren ab Kaufdatum gegen Material- und Verarbeitungsfehler. Diese Garantie ist nicht übertragbar und auf den ursprünglichen Käufer beschränkt.

Diese Garantie deckt keine Ansprüche für Zustände oder Schäden ab, die durch Missbrauch, Unfälle, Fahrlässigkeit oder mangelnde Sorgfalt bei der Reinigung und Pflege des Gewebes verursacht wurden. Diese Garantie deckt auch keine Ansprüche auf Kratzer, Risse, übermäßigen oder abrasiven Verschleiß ab und deckt keine Ansprüche auf Schäden, die durch Reparaturen, Manipulationen oder Modifikationen des Produkts durch andere Personen als Medtrade verursacht wurden. Sofern dies nicht ausdrücklich schriftlich von Medtrade genehmigt wurde.

### Informationen, die aufbewahrt werden müssen

Diese Informationen sind nützlich, wenn Sie Ersatz- oder Zubehörteile benötigen:

Kaufdatum: ...../...../ 20.....

Modell: .....

Seriennummer: OS1.....

Kontaktinformationen zum Fachgeschäft, bei dem Sie den Sessel gekauft haben:

#### Achtung!

Lassen Sie keine Kinder/Tiere mit/in dem Sessel spielen.

Die Beinstütze knickt beim Herunterfahren ein, ein Kind/Tier könnte verletzt werden.

Halten Sie den Sessel immer in sitzender Position, wenn Sie ihn nicht benutzen.

Nur sein gewöhnlicher Benutzer sollte den Sessel benutzen.

